



Souhrnný přehled kotoučových štěpkovačů do průměru 150 – 300 mm

JENSEN 2017

Typ A530 L BE, 150 mm



Základní charakteristika kotoučového štěpkovače A530L BE

Robustní konstrukce štěpkovače

Vyhazovací komín otočný o 360°

Klapka komínu plynule stavitelná

Hydraulicky poháněné 2 synchronizované posuvné válce pro vtahování materiálu

Ovládání posuvu materiálu pomocí bezpečnostního madla

Posuv materiálu (hydr.) < Zpět - Vpřed - Stop > dle předpisů UVV

Hydraulicky nastavitelná velikost štěrpy 5 - 20 mm

Rozměry vřáhovacího otvoru 210 x 150 mm

Kotouč štěpkovače se 2 noži

Průměr štěpkovacího kotouče 600 mm – tloušťka 25 mm

Sklopné provedení podávacího stolu (trychtýře) o rozměrech 850 x 830 mm (š x v)

Automatický systém proti přetížení – regulace posuvných válců

61500 Provedení s vlastním motorem, 80 km/h, jednonápravový podvozek
extra lehké provedení AL-KO

Benzínový motor B&S Vanguard řady 6134, 26 kW (35 k.)

Automatický systém proti přetížení motoru

Elektrostartér, počítadlo Mh, pevná konstrukce, palivová nádrž 15l

Provedení 700 kg, brzděný podvozek 80 km/h

ISO koule 50mm standardně

Typ A530 L, 150 mm



Základní charakteristika kotoučového štěpkovače A530 L

Robustní konstrukce štěpkovače

Vyhazovací komín otočný o 360°

Klapka komínu plynule stavitelná

Hydraulicky poháněné 2 synchronizované posuvné válce pro vtahování materiálu

Ovládání posuvu materiálu pomocí bezpečnostního madla

Posuv materiálu (hydr.) < Zpět - Vpřed - Stop > dle předpisů UVV

Hydraulicky nastavitelná velikost štěpky 5 - 20 mm

Rozměry vtahovacího otvoru 210 x 150 mm

Kotouč štěpkovače se 2 noži

Průměr štěpkovacího kotouče 600 mm – tloušťka 25 mm

Sklonné provedení podávacího stolu (trychtýře) o rozměrech 850 x 830 mm (š x v)

Automatický systém proti přetížení – regulace posuvných válců

61528 Provedení s vlastním motorem, 80 km/h, jednonápravový podvozek extra lehké provedení AL-KO

Vznětový přeplňovaný motor Kubota, typ D-1105 T, 26 kW (35 k.)

Automatický systém proti přetížení motoru

Elektrostartér, počítadlo Mh, pevná konstrukce, palivová nádrž 15l

Provedení do 750 kg, brzděný podvozek 80 km/h

ISO koule standardně popř. tažné oko na přání

Typ A530 XL, 150 mm



Základní charakteristika kotoučového štěpkovače A530 XL

Robustní konstrukce štěpkovače

Vyhazovací komín otočný o 360°, klapka komínu plynule stavitelná

Hydraulicky poháněné 2 synchronizované posuvné válce pro vtahování materiálu

Ovládání posuvu materiálu pomocí bezpečnostního madla / dotykovými tlačítky

Posuv materiálu (hydr.) < Zpět - Vpřed - Stop > dle předpisů UVV

Hydraulicky nastavitelná velikost štěrky 5 - 20 mm

Rozměry vtažovacího otvoru 210 x 150 mm, kotouč štěpkovače se 2 noži

Průměr štěpkovacího kotouče 600 mm – tloušťka 25 mm

Sklopný podávací stůl (trychtýř) o rozměrech 860 x 740 mm (š x v)

Automatický systém proti přetížení – regulace posuvných válců

Ovládání posuvu materiálu dotykovými tlačítky CAPTRON (61513, 61514, 61539)

61513 Provedení XL s vlastním motorem, 80 km/h, jednonápravový podvozek lehké a úzké provedení

Vznětový motor Kubota, typ D-1703, 27,2 kW (37 k.)

Automatický systém proti přetížení motoru, CAPTRON ovládání

Elektrostartér, počítadlo Mh, pevná konstrukce

Provedení 750 kg, brzděný podvozek 80 km/h

ISO koule standardně popř. tažné oko na přání

KEŘKA s.r.o., Fáblovka 518, 533 52 Pardubice – Staré Hradiště

Tel.: +420 466 644 621, +420 775 644 621, e-mail: kerka@kerka.cz, URL: www.kerka.cz

Typ A530 XL, 150 mm



- 61504 Provedení XL pro vývodovou hřídel traktoru (3-bod. závěs Kat. I, II)**
Automatický systém proti přetížení motoru
Otáčky vývodové hřídele 1000 ot/min.
- 61514 Provedení XL s vlastním motorem na pásovém podvozku 3 km/h**
Úzké provedení, rozchod pásů 1200 mm
Vznětový motor Kubota, typ D-1703, 27,2 kW (37 k.)
Automatický systém proti přetížení motoru, CAPTRON ovládání
Elektrostartér, počítadlo Mh, pevná konstrukce
Hmotnost 1200 / 1250 kg
- 61539 Provedení SPIDER s vlastním motorem na pásovém podvozku 3 km/h**
Vznětový motor Kubota, typ D-1703, 27,2 kW (37 k.)
Automatický systém proti přetížení motoru, CAPTRON ovládání
Elektrostartér, počítadlo Mh, pevná konstrukce
Hmotnost cca. 1600 kg

Příslušenství (provedení pro vývodovou hřídel)

- 61533** Předloha klínovými řemeny (na 1000 / 540 ot/min.)
40375 Kloubová hřídel s volnoběžkou (pouze s 61533)
16839 Kloubová hřídel s volnoběžkou a prokluzovou spojkou
61541 Náplň hydraulickým bio-olejem
61577 Barevné provedení na přání (dle RAL)
61970 Bezpečnostní osvětlení
61971 Bezpečnostní osvětlení pro 25 km/h (TP)
61911 Ovládání posuvu dotykovými tlačítky CAPTRON

Typ A530 XL

- 61525** Sklopný vyhazovací komín - mechanicky ovl.
- 61xxx** Pevné provedení podávacího stolu (trychtýře)
- 61560** Jednonápravový podvozek 25 km/h
Připojení ISO koule / tažné oko dle vlastního výběru
Přípojně oje výškově stavitelné, (nutno předlohu 61533)
- 61562** Jednonápravový podvozek 80 km/h, (nutno 61533)
Připojení ISO koule / tažné oko dle vlastního výběru
Přípojně oje výškově stavitelné, bezpečnostní osvětlení

Příslušenství (provedení s vlastním motorem)

- 61541** Náplň hydraulickým bio-olejem
- 61577** Barevné provedení na přání (dle RAL)
- 61525** Sklopný vyhazovací komín - mechanicky ovl.
- 61911** Ovládání posuvu dotykovými tlačítky CAPTRON
(platí pro 61500, 61504, 61528)
- 61911x** Ovládání posuvu bezpečnostním madlem (bez tlačítek)
- 61xxx** Pevné provedení podávacího stolu (trychtýře)
- 61968** Tažné oko
- 61969** ISO koule
- 61511** Výškově stavitelné oje (příplatek)
- 61912** 100 km/h schválení rychlosti
- 61568** Pracovní část otočitelná o 270° (příplatek)

Příslušenství (provedení na pásovém podvozku)

- 61507** Hydraulicky stavitelný rozchod pásů (780-1160 mm)
- 61525** Sklopný vyhazovací komín - mechanicky ovl.
- 61911x** Ovládání posuvu bezpečnostním madlem (bez tlačítek)
- 61xxx** Pevné provedení podávacího stolu (trychtýře)
- 61508** Hydraulická opěrná radlice
- 61578** Barevné provedení na přání (dle RAL)
- 61510** Hydraulický naviják
- 61536** Nivelace pracovní části pro pásové provedení 15°

Speciální úpravy na přání (A530 XL)

- 61xxx** Vertikální prodloužení vyhazovacího komínu (+500mm)
- 61xxx** Individuální provedení vyhazovacího komínu
- 61xxx** Ochrana světél – mřížky bezpečnostního osvětlení
- 61xxx** Speciální provedení vstupního trychtýře (XG23.009.01)
- 61xxx** Pozinkované provedení rámu a bočních plechů
- 61xxx** Centrální mazání
- 61xxx** Zesílený rám včetně provedení tažného závěsu (PTO)

Typ A540, 190 mm



Základní charakteristika štěpkovače A 540

Robustní konstrukce štěpkovače

Vyhazovací komín otočný o 360°

Klapka komínu plynule stavitelná

Hydraulicky poháněné 2 synchronizované posuvné válce pro vtahování materiálu

Ovládání posuvu materiálu pomocí bezpečnostního madla / dotykovými tlačítky

Posuv materiálu (hydr.) < Zpět - Vpřed - Stop > dle předpisů UVV

Hydraulicky nastavitelná velikost štěpky 5 - 20 mm

Rozměry vtahovacího otvoru 210 x 190 mm

Kotouč štěpkovače se 2 noži

Průměr štěpkovacího kotouče 650 mm – tloušťka 30 mm

Sklopný podávací stůl o rozměrech 1000 x 800 mm (š x v)

Automatický systém proti přetížení – regulace posuvných válců

Ovládání posuvu materiálu dotykovými tlačítky CAPTRON (neplatí pro 61517)

61515 Provedení s vlastním motorem, 80 km/h, jednonápravový podvozek

Vznětový motor Kubota, typ D-1703, 27,2 kW (37 k.)

Automatický systém proti přetížení motoru

Elektrostartér, počítadlo Mh, pevná konstrukce

ISO koule standardně popř. tažné oko na přání

Provedení na brzděném podvozku 1200 kg

Vznětový motor Kubota, typ V-2203, 36,2 kW (50 k.)

Ostatní parametry shodné s 61515

Provedení na brzděném podvozku 1300 kg

Typ A540, 190 mm

61517 Provedení pro vývodovou hřídel traktoru (3-bod. závěs Kat. I, II)
Automatický systém proti přetížení motoru
Otáčky vývodové hřídele 1000 ot/min.

61516 Provedení s vlastním motorem na pásovém podvozku 3 km/h
Rozchod pásů 1200 mm
Vznětový motor Kubota, typ D-1703, 27,2 kW (37 k.)
Automatický systém proti přetížení motoru
Elektrostartér, počítadlo Mh, pevná konstrukce
Hmotnost 1400 / 1450 kg

Vznětový motor Kubota, typ V-2203, 36,2 kW (50 k.)
Ostatní parametry shodné s 61516
Hmotnost 1500 / 1550 kg

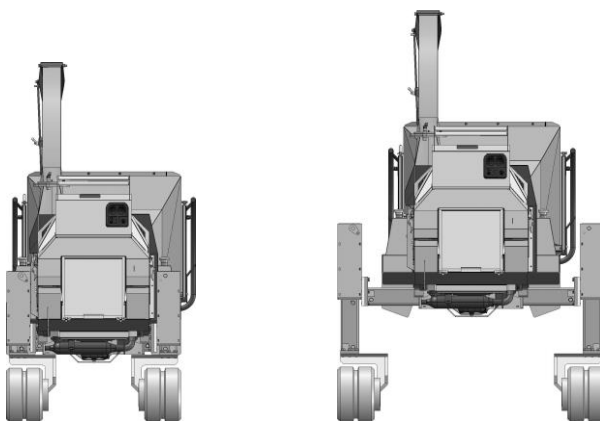

61538 Provedení SPIDER s vlastním motorem na pásovém podvozku 3 km/h
Rozchod pásů 1200 - 1800 mm / světlá výška + 300 mm
Vznětový motor Kubota, typ D-1703, 27,2 kW (37 k.)
Automatický systém proti přetížení motoru
Elektrostartér, počítadlo Mh, pevná konstrukce
Hmotnost 1900 kg

Vznětový motor Kubota, typ V-2203, 36,2 kW (50 k.)
Ostatní parametry shodné s 61516S
Hmotnost 2000 kg

Typ A540

Příslušenství (provedení pro vývodovou hřídel)

- 61535** Předloha klínovými řemeny (na 1000 / 540 ot/min.)
- 40352** Kloubová hřídel s volnoběžkou
(jen ve spojení s předlohou 61535)
- 61983** Kloubová hřídel s volnoběžkou a prokluzovou spojkou
- 61xxx** Pracovní část otočena o 90° (pevné provedení vč.předlohy)
- 61541** Náplň hydraulickým bio-olejem
- 61518** Barevné provedení na přání (dle RAL)
- 61911** Ovládání posuvu dotykovými tlačítky CAPTRON
- 61525** Sklopný vyhazovací komín - mechanicky ovl.
- 61970** Bezpečnostní osvětlení
- 61971** Bezpečnostní osvětlení pro 25km/h (TP)
- 61560** Jednonápravový podvozek 25 km/h
Připojení ISO koule / tažné oko dle vlastního výběru
Přípojně oje výškově stavitelné
(nutno předlohu 61533)
- 61562** Jednonápravový podvozek 80 km/h
Připojení ISO koule / tažné oko dle vlastního výběru
Přípojně oje výškově stavitelné, bezpečnostní osvětlení
(nutno předlohu 61533), TP

Příslušenství (provedení s vlastním motorem)

- 61541** Náplň hydraulickým bio-olejem
- 61518** Barevné provedení na přání (dle RAL)
- 61525** Sklopný vyhazovací komín - mechanicky ovl.
- 61911** Ovládání posuvu bezpečnostním madlem (bez tlačítek)
- 61526** Příplatek za dvounápravový podvozek 80 km/h, brzděný
- 61568** Pracovní část otočitelná o 270° (příplatek)
- 61968** Tažné oko
- 61969** ISO koule
- 61511** Výškově stavitelné oje (příplatek)

Příslušenství (provedení na pásovém podvozku)

- 61306** Hydraulicky stavitelný rozchod pásů (900-1400 mm)
- 61508** Hydraulická opěrná radlice
- 61525** Sklopný vyhazovací komín - mechanicky ovl.
- 61911** Ovládání posuvu bezpečnostním madlem (bez tlačítek)
- 61579** Barevné provedení na přání (dle RAL)
- 61422** Hydraulický naviják
- 61xxx** Nivelace pracovní části pro pásové provedení

Typ A540



Speciální úpravy na přání (A540)

- 61xxx** Vertikální prodloužení vyhazovacího komínu (+500mm)
- 61xxx** Individuální provedení vyhazovacího komínu
- 61xxx** Ochrana světel – mřížky bezpečnostního osvětlení
- 61xxx** Hydraulické brzdy pro 25km/h podvozek
- 61xxx** Speciální provedení vstupního trychtýře
- 61xxx** Pozinkované provedení rámu a bočních plechů
- 61xxx** Pozinkované provedení sklopné části trychtýře
- 61xxx** Zesílený rám včetně provedení tažného závěsu (PTO)
- 61xxx** Hydraulický karusel – otoč prac.části pásového štěpkovače
- 61xxx** Hydraulicky stavitelný extra široký rozchod pásů (2400mm)

Typ A425, 200 mm



Základní charakteristika štěpkovače A425

Robustní konstrukce štěpkovače

Vyhazovací komín otočný o 360°, klapka komínu plynule stavitelná

Hydraulicky poháněné 2 synchronizované posuvné válce pro vtahování materiálu

Ovládání posuvu materiálu pomocí bezpečnostního madla

Posuv materiálu (hydr.) < Zpět - Vpřed - Stop > dle předpisů UVV

Hydraulicky nastavitelná velikost štěrpy 5 - 20 mm

Rozměry vtahovacího otvoru 245 x 200 mm

Kotouč štěpkovače se 2 noži

Průměr štěpkovacího kotouče 730 mm – tloušťka 30 mm

Sklopný podávací stůl o rozměrech 1050 x 880 mm (š x v)

61301 Provedení pro vývodovou hřídel traktoru (3-bod. závěs Kat. I, II)
Otáčky vývodové hřídele 1000 ot/min.

61327 Provedení pro vývodovou hřídel traktoru, 25 km/h
jednoosý podvozek 25 km/h, výškově stavitelné oje
nutno s předlohou klínovými řemeny

61328 Provedení pro vývodovou hřídel traktoru, 80 km/h
jednoosý podvozek 80 km/h, osvětlení, TP
provedení s nájezdovou brzdou, výškově stavitelné oje
nutno s předlohou klínovými řemeny

61304 Provedení pro vývodovou hřídel nosiče nářadí UNIMOG
čelní provedení Unimog, výhoz vlevo, pracovní část
otočitelná o 30° vpravo i vlevo, sklopný vyhazovací komín,
bez upínací desky Unimog

Typ A425, 200 mm



- 61318 Provedení s vlastním motorem**, 80 km/h, jednonápravový podvozek
Vznětový motor Kubota, typ V-2203, 36 kW (50 k.)
Elektrostartér, počítadlo Mh, pevná konstrukce
ISO koule popř. tažné oko dle vlastního výběru
Hmotnost 1800 kg
Provedení na brzděném podvozku
- 61308 Provedení s vlastním motorem**, 80 km/h, jednonápravový podvozek,
na přání dvounápravový podvozek
Vznětový motor Kubota, typ V-2203, 36 kW (50 k.)
Elektrostartér, počítadlo Mh, konstrukce otočná o 270°
ISO koule popř. tažné oko dle vlastního výběru
Provedení na brzděném podvozku
- 61324 Provedení s vlastním motorem**, 80 km/h, jednonápravový podvozek,
na přání dvounápravový podvozek
Vznětový motor Hatz-Silent, typ 3L41C, 36,7 kW (50 k.)
Elektrostartér, počítadlo Mh, konstrukce otočná o 270°
ISO koule popř. tažné oko dle vlastního výběru
Provedení na brzděném podvozku
- 61305 Provedení s vlastním motorem na pásovém podvozku 3 km/h**
Rozchod pásů 1400 mm
Vznětový motor Kubota, typ V-2203, 36 kW (50 k.)
Elektrostartér, počítadlo Mh, pevná konstrukce
Hmotnost 2200 / 2300 kg

Typ A425

Příslušenství (provedení pro vývodovou hřídel)

- 61333** Předloha klínovými řemeny (na 1000 / 540 ot/min.)
- 16379** Kloubová hřídel s volnoběžkou
(jen ve spojení s předlohou 61333)
- 40042** Kloubová hřídel s volnoběžkou a prokluzovou spojkou
- 61336** Nožový kotouč se 3 noži
- 61326** Dvojitý štěpkovací kotouč se sítovým přemostěním
- 61910** Automatický systém proti přetížení
- 61911** Ovládání posuvu dotykovými tlačítky – CAPTRON sensor
- 61xxx** Pracovní část otočena o 90° (pevné provedení vč.předlohy)
- 61330** Pracovní část otočitelná 2 x 90° (včetně předlohy)
- 61961** Snížení hluku (-5 dB)
- 61341** Náplň hydraulickým bio-olejem
- 61377** Barevné provedení na přání (dle RAL)
- 61970** Bezpečnostní osvětlení
- 61971** Bezpečnostní osvětlení pro 25km/h (TP)
- 61968** Tažné oko
- 61969** ISO koule
- 61395** Prodloužení vyhazovacího komínu "přes hlavu"
- 61985** Prodloužená kloubová hřídel (dle profilu Unimog)

Příslušenství (provedení s vlastním motorem)

- 61910** Automatický systém proti přetížení
- 61911** Ovládání posuvu dotykovými tlačítky – CAPTRON sensor
- 61961** Snížení hluku (-5 dB)
- 61326** Dvojitý štěpkovací kotouč se sítovým přemostěním
- 61341** Náplň hydraulickým bio-olejem
- 61336** Nožový kotouč se 3 noži
- 61377** Barevné provedení na přání (dle RAL)
- 20836** Tažné oko
- 20737** ISO koule

Příslušenství (provedení na pásovém podvozku)

- 61910** Automatický systém proti přetížení
- 61911** Ovládání posuvu dotykovými tlačítky – CAPTRON sensor
- 61326** Dvojitý štěpkovací kotouč se sítovým přemostěním
- 61961** Snížení hluku (-5 dB)
- 61306** Hydraulicky stavitelný rozchod pásů (900-1300mm)
- 61321** Hydraulická opěrná radlice
- 61336** Nožový kotouč se 3 noži
- 61378** Barevné provedení na přání (dle RAL)

Typ A425



Speciální úpravy na přání A425

- 61329** Sklopný vyhazovací komín – mechanicky ovl.
- 61xxx** Sklopný vyhazovací komín – hydraulicky ovl.
- 61xxx** Vertikální prodloužení vyhazovacího komínu (+500mm)
- 61xxx** Individuální provedení vyhazovacího komínu
- 61xxx** Otočný karusel vyhazovacího komínu
- 61xxx** Ochrana světel – mřížky bezpečnostního osvětlení
- 61xxx** Hydraulické brzdy pro 25km/h podvozek
- 61xxx** Nivelace pracovní části pro pásové provedení
- 61xxx** Jednokotoučové provedení pro 10cm frakci štěpek
- 61xxx** Speciální provedení vstupního trychtýře
- 61xxx** Strojní provedení trychtýře vč. zesílení kotouče +15mm
- 61xxx** Posuvný pás podávání (1200x600mm)
- 61xxx** Pozinkované provedení rámu a bočních plechů
- 61xxx** Pozinkované provedení sklopné části trychtýře
- 61xxx** Zesílený rám včetně těžkého provedení tažného závěsu
- 61370** Závěsné zařízení pro provedení s vývodovou hřídelí
- 61369** Rezervní kolo včetně uchycení
- 61xxx** Hydraulický karusel –otoč prac.části pásového štěpkovače
- 61xxx** Hydraulicky stavitelný extra široký rozchod pásů (2400mm)
- 61422** Hydraulický naviják pro pásové provedení

Typ A328, 220 mm



Základní charakteristika štěpkovače A328

Robustní konstrukce štěpkovače

Vyhazovací komín otočný o 360°, klapka komínu plynule stavitelná

Hydraulicky poháněné 2 synchronizované posuvné válce pro vtahování materiálu

Ovládání posuvu materiálu pomocí bezpečnostního madla

Posuv materiálu (hydr.) < Zpět - Vpřed - Stop > dle předpisů UVV

Hydraulicky nastavitelná velikost štěrpy 5 - 20 mm

Rozměry vřahovacího otvoru 280 x 220 mm

Kotouč štěpkovače se 2 noži

Průměr štěpkovacího kotouče 820 mm – tloušťka 35 mm

Sklopný podávací stůl o rozměrech 1150 x 800 mm (š x v)

61401 Provedení pro vývodovou hřídel traktoru (3-bod. závěs Kat. II)
Otáčky vývodové hřídele 1000 ot/min

61428 Provedení pro vývodovou hřídel traktoru, 25 km/h
jednoosý podvozek 25 km/h, výškově stavitelné oje
nutno s předlohou klínovými řemeny

61429 Provedení pro vývodovou hřídel traktoru, 80 km/h
jednoosý podvozek 80 km/h, osvětlení, TP
provedení s nájezdovou brzdou, výškově stavitelné oje
nutno s předlohou klínovými řemeny

61407 Provedení pro vývodovou hřídel nosiče nářadí UNIMOG
čelní provedení Unimog, výhoz vlevo, pracovní část
otočitelná o 30° vpravo i vlevo, sklopný vyhazovací komín,
bez upínací desky Unimog

Typ A328, 220 mm



- 61419 Provedení s vlastním motorem, 80 km/h, jednonápravový podvozek**
Vznětový motor Kubota, typ V-3600, 50 kW (68 k.)
Elektrostartér, počítadlo Mh, pevná konstrukce
ISO koule popř. tažné oko dle vlastního výběru
Hmotnost 2000 kg
Provedení na brzděném podvozku
- 61409 Provedení s vlastním motorem, 80 km/h, jednonápravový podvozek,**
na přání dvounápravový podvozek
Vznětový motor Kubota, typ V-3600, 50 kW (68 k.)
Elektrostartér, počítadlo Mh, konstrukce otočná o 270°
ISO koule popř. tažné oko dle vlastního výběru
Provedení na brzděném podvozku
- 61404 Provedení s vlastním motorem, 80 km/h, jednonápravový podvozek,**
na přání dvounápravový podvozek
Vznětový motor Hatz-Silent, typ 4L41C, 48,8 kW (66 k.)
Elektrostartér, počítadlo Mh, konstrukce otočná o 270°
ISO koule popř. tažné oko dle vlastního výběru
Provedení na brzděném podvozku
- 61405 Provedení s vlastním motorem na pásovém podvozku 3 km/h**
Rozchod pásů 1400 mm
Vznětový motor Kubota, typ V-3600, 50 kW (68 k.),
elektrostartér, počítadlo Mh, pevná konstrukce
Hmotnost 2300 / 2400 kg

Typ A328

Příslušenství (provedení pro vývodovou hřídel)

61433	Předloha klínovými řemeny (na 1000 / 540 ot/min.)
16857	Kloubová hřídel s volnoběžkou (jen s 61433)
40288	Kloubová hřídel s volnoběžkou a prokluzovou spojkou
61436	Nožový kotouč se 3 noži
61425	Dvojitý štěpkovací kotouč se sítovým přemostěním
61910	Automatický systém proti přetížení
61911	Ovládání posuvu dotykovými tlačítky – CAPTRON sensor
61431	Pracovní část otočitelná 2 x 90° (včetně předlohy)
61961	Snížení hluku (-5 dB)
61441	Náplň hydraulickým bio-olejem
61477	Barevné provedení na přání (dle RAL)
61970	Bezpečnostní osvětlení
61971	Bezpečnostní osvětlení pro 25 km/h (TP)
61470	Tažné zařízení
61968	Tažné oko
61969	ISO koule
61495	Prodloužení vyhazovacího komínu “přes hlavu”
61985	Prodloužená kloubová hřídel (dle profilu Unimog)

Příslušenství (provedení s vlastním motorem)

61910	Automatický systém proti přetížení
61911	Ovládání posuvu dotykovými tlačítky – CAPTRON sensor
61962	Snížení hluku (-5 dB)
61425	Dvojitý štěpkovací kotouč se sítovým přemostěním
61441	Náplň hydraulickým bio-olejem
61436	Nožový kotouč se 3 noži
61477	Barevné provedení na přání (dle RAL)
61469	Rezervní kolo včetně držáku
20836	Tažné oko
20737	ISO koule

Příslušenství (provedení na pásovém podvozku)

61910	Automatický systém proti přetížení
61911	Ovládání posuvu dotykovými tlačítky – CAPTRON sensor
61425	Dvojitý štěpkovací kotouč se sítovým přemostěním
61962	Snížení hluku (-5 dB)
61406	Hydraulicky stavitelný rozchod pásů (1200-1620mm)
61421	Hydraulická opěrná radlice
61441	Náplň hydraulickým bio-olejem
61436	Nožový kotouč se 3 noži

Typ A328

Příslušenství (provedení na pásovém podvozku)

- 61477 Barevné provedení na přání (dle RAL)
- 61422 Hydraulický naviják

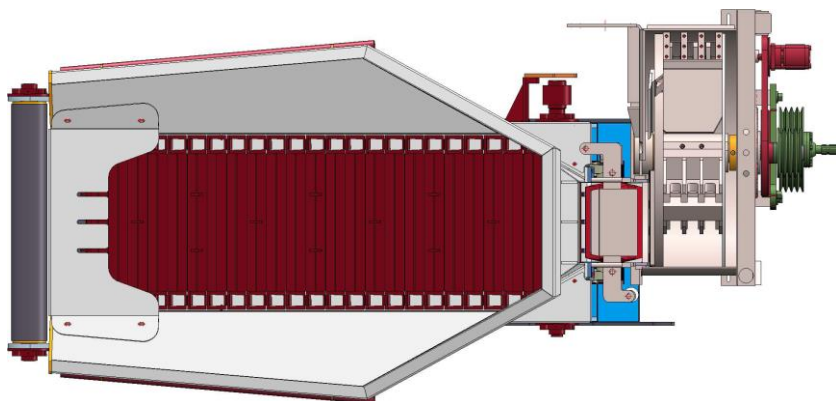

Speciální úpravy na přání A328

- 61430 Sklopný vyhazovací komín – mechanicky ovl.
- 61437 Velký průměr horního podávacího válce
- 61xxx Sklopný vyhazovací komín – hydraulicky ovl.
- 61xxx Vertikální prodloužení vyhazovacího komínu (+500mm)
- 61xxx Vertikální prodloužení vyhazovacího komínu (+750mm)
- 61xxx Individuální provedení vyhazovacího komínu
- 61xxx Otočný karusel vyhazovacího komínu
- 61xxx Pozinkované provedení rámu a bočních plechů
- 61xxx Pozinkované provedení sklopné části trychtyře
- 61xxx Ochrana světél – mřížky bezpečnostního osvětlení
- 61xxx Hydraulické brzdy pro 25km/h podvozek
- 61xxx Nivelace pracovní části pro pásové provedení
- 61xxx Jednokotoučové provedení pro 10cm frakci štěpek
- 61xxx Zesílený rám včetně těžkého provedení tažného závěsu
- 61xxx Zesílený nožový kotouč (+15mm), strojní podávací trychtyř
- 61xxx Posuvný pás podávání (1200x600mm)
- 61xxx Posuvný pás podávání - spec. provedení 1500mm (obr.)
- 61xxx Posuvný pás podávání (1200x600mm), hydr. sklopný
- 61xxx Podávací ruka Iccarbazzoli IB1600 S-TR, dosah 4,3m
- 61xxx Podávací ruka Iccarbazzoli IB2600 TR, dosah 4,7m
- 61xxx Dálkové ovládání funkcí štěpkovače a ruky Scanreco

Typ A231, 240 mm



Základní charakteristika štěpkovače A231

Robustní konstrukce štěpkovače
Vyhazovací komín otočný o 360°
Klapka komínu plynule stavitelná
Hydraulicky poháněné 2 synchronizované posuvné válce pro vtahování materiálu
Ovládání posuvu materiálu pomocí bezpečnostního madla
Posuv materiálu (hydr.) < Zpět - Vpřed - Stop > dle předpisů UVV
Hydraulicky nastavitelná velikost štěpky 5 -20 mm
Rozměry vtažovacího otvoru 310 x 240 mm
Kotouč štěpkovače se 2 noži
Průměr štěpkovacího kotouče 970 mm – tloušťka 35 mm
Sklopný podávací stůl o rozměrech 1160 x 880 mm (š x v)

61201 **Provedení pro vývodovou hřídel traktoru** (3-bod. závěs Kat. II)
Otáčky vývodové hřídele 1000 ot/min.

61217 **Provedení pro vývodovou hřídel traktoru, 25 km/h**
jednoosý podvozek 25 km/h, výškově stavitelné oje
nutno s předlohou klínovými řemeny

61218 **Provedení pro vývodovou hřídel traktoru, 80 km/h**
jednoosý podvozek 80 km/h, osvětlení, TP
provedení s nájezdovou brzdou, výškově stavitelné oje
nutno s předlohou klínovými řemeny

Typ A231, 240 mm



- 61202 Provedení s vlastním motorem, 80 km/h, dvounápravový podvozek**
Vznětový motor Hatz, typ 3M41Z , 39,8 kW (54 k.)
Elektrostartér, počítadlo Mh, konstrukce otočná o 270°
ISO koule popř. tažné oko dle vlastního výběru
Hmotnost 2500 kg
Provedení na brzděném podvozku
- 61203 Provedení s vlastním motorem, 80 km/h, dvounápravový podvozek**
Vznětový motor Hatz-Silent, typ 3L41C, 36,7 kW (50 k.)
Elektrostartér, počítadlo Mh, konstrukce otočná o 270°
ISO koule popř. tažné oko dle vlastního výběru
Provedení na brzděném podvozku
- 61204 Provedení s vlastním motorem, 80 km/h, dvounápravový podvozek**
Vznětový motor Hatz-Silent, typ 4L41C, 48,8 kW (66 k.)
Elektrostartér, počítadlo Mh, konstrukce otočná o 270°
ISO koule popř. tažné oko dle vlastního výběru
Provedení na brzděném podvozku
- 61205 Provedení s vlastním motorem na pásovém podvozku 3 km/h**
Vznětový motor Hatz, typ 3M41Z, 39,8 kW (54 k.)
Elektrostartér, počítadlo Mh, pevná konstrukce
Hmotnost 2700 / 2900 kg

Typ A231

Příslušenství (provedení pro vývodovou hřídel)

61233	Předloha klínovými řemeny (na 1000 / 540 ot/min.)
16379	Kloubová hřídel s volnoběžkou (jen s 61233)
40288	Kloubová hřídel s volnoběžkou a prokluzovou spojkou
61236	Nožový kotouč se 3 noži
61225	Dvojitý štěpkovací kotouč se sítovým přemostěním
61910	Automatický systém proti přetížení
61911	Ovládání posuvu dotykovými tlačítky – CAPTRON sensor
61224	Pracovní část otočitelná 2 x 90° (včetně předlohy)
61963	Snížení hluku (-5 dB)
61241	Náplň hydraulickým bio-olejem
61277	Barevné provedení na přání (dle RAL)
61970	Bezpečnostní osvětlení
61971	Bezpečnostní osvětlení pro 25km/h (TP)
61270	Tažné zařízení
61968	Tažné oko
61969	ISO koule

Příslušenství (provedení s vlastním motorem)

61910	Automatický systém proti přetížení
61911	Ovládání posuvu dotykovými tlačítky – CAPTRON sensor
61963	Snížení hluku (-5 dB)
61225	Dvojitý štěpkovací kotouč se sítovým přemostěním
61241	Náplň hydraulickým bio-olejem
61236	Nožový kotouč se 3 noži
61277	Barevné provedení na přání (dle RAL)
61269	Rezervní kolo včetně držáku
20587	Tažné oko
20735	ISO koule

Příslušenství (provedení na pásovém podvozku)

61910	Automatický systém proti přetížení
61911	Ovládání posuvu dotykovými tlačítky – CAPTRON sensor
61963	Snížení hluku (-5 dB)
61225	Dvojitý štěpkovací kotouč se sítovým přemostěním
61206	Hydraulicky stavitelný rozchod pásů
61221	Hydraulická opěrná radlice
61241	Náplň hydraulickým bio-olejem
61236	Nožový kotouč se 3 noži
61277	Barevné provedení na přání (dle RAL)
61222	Hydraulický naviják

Typ A231



Speciální úpravy na přání A231

- 61219** Sklopný vyhazovací komín – mechanicky ovl.
- 61223** Velký průměr horního podávacího válce
- 61xxx** Sklopný vyhazovací komín – hydraulicky ovl.
- 61xxx** Vertikální prodloužení vyhazovacího komínu (+500mm)
- 61xxx** Vertikální prodloužení vyhazovacího komínu (+750mm)
- 61xxx** Individuální provedení vyhazovacího komínu
- 61xxx** Otočný karusel vyhazovacího komínu
- 61xxx** Otočný karusel vyhazovacího komínu, hydr. ovládaný
- 61xxx** Pozinkované provedení rámu a bočních plechů
- 61xxx** Pozinkované provedení sklopné části trychtýře
- 61xxx** Ochrana světel – mřížky bezpečnostního osvětlení
- 61xxx** Hydraulické brzdy pro 25km/h podvozek
- 61xxx** Nivelace pracovní části pro pásové provedení
- 61xxx** Jednokotoučové provedení pro 10cm frakci štěpek
- 61xxx** Zesílený rám včetně těžkého provedení tažného závěsu
- 61xxx** Zesílený nožový kotouč (+15mm), strojní podávací trychtýř
- 61xxx** Posuvný pás podávání (1200x600mm)
- 61xxx** Posuvný pás podávání - spec. provedení 1500mm
- 61xxx** Posuvný pás podávání (1200x600mm), hydr. sklopný
- 61xxx** Podávací ruka Iccarbazzoli IB1600 S-TR, dosah 4,3m
- 61xxx** Podávací ruka Iccarbazzoli IB2600 TR, dosah 4,7m
- 61xxx** Dálkové ovládání funkcí štěpkovače a ruky Scanreco

Typ A141 XL, 300 mm



Základní charakteristika štěpkovače A141 XL

Robustní konstrukce štěpkovače

Vyhazovací komín otočný o 360°

Klapka komínu plynule stavitelná

Hydraulicky poháněné 2 synchronizované posuvné válce pro vtahování materiálu

Ovládání posuvu materiálu pomocí bezpečnostního madla

Posuv materiálu (hydr.) < Zpět - Vpřed - Stop > dle předpisů UVV

Hydraulicky nastavitelná velikost štěpky 5 -20 mm

Rozměry vtahovacího otvoru 410 x 300 mm

Kotouč štěpkovače se 2 noži

Průměr štěpkovacího kotouče 1.060 mm – tloušťka 40 mm

Sklopný podávací stůl o rozměrech 1370 x 840 mm (š x v)

61103 Provedení XL pro vývodovou hřídel traktoru (3-bod. závěs Kat. II, III)
Otáčky vývodové hřídele 1000 ot/min.

61134 Provedení XL pro vývodovou hřídel traktoru, 25 km/h
jednoosý podvozek 25 km/h, výškově stavitelné oje
nutno s předlohou klínovými řemeny

61135 Provedení XL pro vývodovou hřídel traktoru, 80 km/h
jednoosý podvozek 80 km/h, osvětlení, TP
provedení s nájezdovou brzdou, výškově stavitelné oje
nutno s předlohou klínovými řemeny

Typ A141 XL, 300 mm



- 61106 Provedení XL s vlastním motorem, 80 km/h, dvounápravový podvozek**
Vznětový motor Hatz, 4M41Z , 53,1 kW (72 k.)
Elektrostartér, počítadlo Mh, konstrukce otočná o 270°
ISO koule popř. tažné oko dle vlastního výběru
Provedení na brzděném podvozku
Hmotnost 3000 kg
- 61105 Provedení XL s vlastním motorem, 80 km/h, dvounápravový podvozek**
Vznětový motor Hatz-Silent, typ 4L41C, 48,8 kW (66 k.)
Elektrostartér, počítadlo Mh, konstrukce otočná o 270°
ISO koule popř. tažné oko dle vlastního výběru
Provedení na brzděném podvozku
Hmotnost 3000 kg
- 61107 Provedení XL s vlastním motorem na pásovém podvozku 3 km/h**
Vznětový motor Hatz, 4M41Z , 53,1 kW (72 k.)
Elektrostartér, počítadlo Mh, pevná konstrukce
Hmotnost 3200 / 3400 kg

Typ A141 XL

Příslušenství (provedení pro vývodovou hřídel)

- 61133** Předloha klínovými řemeny (na 1000 / 540 ot/min.)
- 16521** Kloubová hřídel s volnoběžkou (jen s 61133)
- 16902** Kloubová hřídel s volnoběžkou a prokluzovou spojkou
- 61136** Nožový kotouč se 3 noži
- 61124** Dvojitý štěpkovací kotouč se sítovým přemostěním
- 61910** Automatický systém proti přetížení
- 61911** Ovládání posuvu dotykovými tlačítky – CAPTRON sensor
- 61137** Pracovní část otočitelná 2 x 90° (včetně předlohy)
- 61964** Snížení hluku (-5 dB)
- 61141** Náplň hydraulickým bio-olejem
- 61177** Barevné provedení na přání (dle RAL)
- 61970** Bezpečnostní osvětlení
- 61971** Bezpečnostní osvětlení pro 25km/h (TP)
- 61170** Tažné zařízení
- 61968** Tažné oko
- 61969** ISO koule

Příslušenství (provedení s vlastním motorem)

- 61910** Automatický systém proti přetížení
- 61911** Ovládání posuvu dotykovými tlačítky – CAPTRON sensor
- 61124** Dvojitý štěpkovací kotouč se sítovým přemostěním
- 61964** Snížení hluku (-5 dB)
- 61141** Náplň hydraulickým bio-olejem
- 61136** Nožový kotouč se 3 noži
- 61177** Barevné provedení na přání (dle RAL)
- 61160** Rezervní kolo včetně držáku
- 20587** Tažné oko
- 20735** ISO koule

Příslušenství (provedení na pásovém podvozku)

- 61910** Automatický systém proti přetížení
- 61911** Ovládání posuvu dotykovými tlačítky – CAPTRON sensor
- 61964** Snížení hluku (-5 dB)
- 61124** Dvojitý štěpkovací kotouč se sítovým přemostěním
- 61108** Hydraulicky stavitelný rozchod pásů
- 61121** Hydraulická opěrná radlice
- 61141** Náplň hydraulickým bio-olejem
- 61136** Nožový kotouč se 3 noži
- 61177** Barevné provedení na přání (dle RAL)

Typ A141 XL



Speciální úpravy na přání A141 XL

- 61139** Sklopný vyhazovací komín – mechanicky ovl.
- 61138** Velký průměr horního podávacího válce
- 61xxx** Sklopný vyhazovací komín – hydraulicky ovl.
- 61xxx** Vertikální prodloužení vyhazovacího komínu (+500mm)
- 61xxx** Vertikální prodloužení vyhazovacího komínu (+750mm)
- 61xxx** Individuální provedení vyhazovacího komínu
- 61xxx** Otočný karusel vyhazovacího komínu
- 61xxx** Otočný karusel vyhazovacího komínu, hydr. ovládaný
- 61xxx** Pozinkované provedení rámu a bočních plechů
- 61xxx** Pozinkované provedení sklopné části trychtýře
- 61xxx** Ochrana světél – mřížky bezpečnostního osvětlení
- 61xxx** Hydraulické brzdy pro 25km/h podvozek
- 61xxx** Nivelace pracovní části pro pásové provedení
- 61xxx** Jednokotoučové provedení pro 10cm frakci štěpek
- 61xxx** Zesílený rám včetně těžkého provedení tažného závěsu
- 61xxx** Zesílený nožový kotouč (+15mm), strojní podávací trychtýř
- 61xxx** Posuvný pás podávání (1200x600mm)
- 61xxx** Posuvný pás podávání - spec. provedení 1500mm
- 61xxx** Posuvný pás podávání (1200x600mm), hydr. sklopný
- 61xxx** Podávací ruka Farmi HK 5881, dosah 8,1m, 58kNm, 4t včetně dálkového ovládaní ruky Scanreco

